

Luvas soldáveis para barras de aço CA-50

Dimensões das Luvas

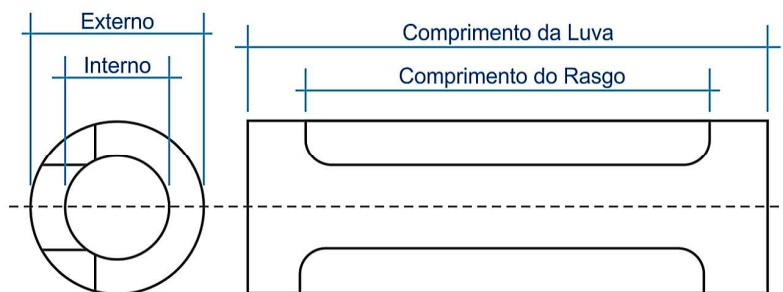

CA-50	Externo	Interno	Luva	Rasgo
Ø12	Ø26	Ø15	80	60
Ø16	Ø33	Ø20	100	80
Ø20	Ø33	Ø24	140	120
Ø25	Ø42	Ø29	160	140
Ø32	Ø60	Ø38	230	210

Vantagens:

- Agilidade e velocidade na execução da emenda;
- Melhor aproveitamento das barras de aço;
- Permite perfeito ajuste das barras de aço durante a fase de montagem da armação;
- Aplicação variada na construção civil;
- Luva com alto coeficiente de segurança, desde que aplicada de forma correta por profissional qualificado.

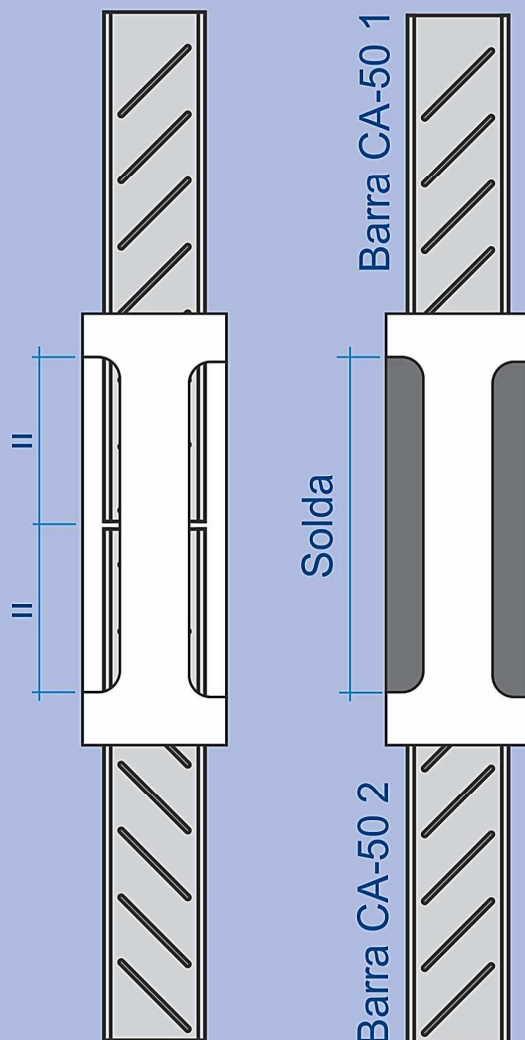

- Raiz da solda passe 1
- Cordão 2
- Cordão 3

